

CARTES D'INUNDACIÓ



L'ILLA DE LES
CÒNIQUES



CARTA DE REPTE [TIPUS I]

El temple d'Euclides

CARTES DE TRESOR

L'ILLA DE LES
CÒNIQUES

A still life composition featuring a large white sphere, a smaller white sphere, and a slice of blood orange on a blue background. The text 'L'ILLA DE LES CÒNIQUES' is overlaid on the scene.



ASCENS EN HELICÒPTER

CARTA DE REpte [TIPUS III]

- SI L'ENCERTES, POTS VOLAR
- SI FALLES, NO POTS VOLAR



Pots traslladar un o més peons que estiguin a la mateixa llosa a qualsevol altra llosa sense gastar cap acció

O BÉ

Rescata el teu equip de la pista d'aterratge per guanyar la partida

SAC DE SORRA

CARTA DE REPTE [TIPUS II]

- SI L'ENCERTES, S'APUNTALA LA LLOSA
- SI FALLES, S'INUNDA LA LLOSA



Apuntala una llosa qualsevol de l'illa

LES AIGÜES PUGEN

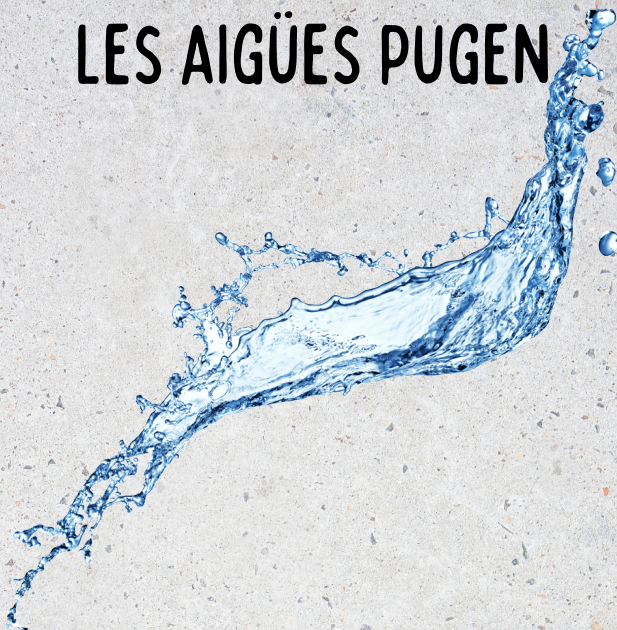

1. Apugeu l'indicador del nivell de l'aigua fins a la següent marca
2. Barregeu la pila de descarts d'inundació i poseu-la cap per avall damunt la pila d'inundació.
3. Descarteu aquesta carta a la pila de descarts de tresor.

FÍSIC

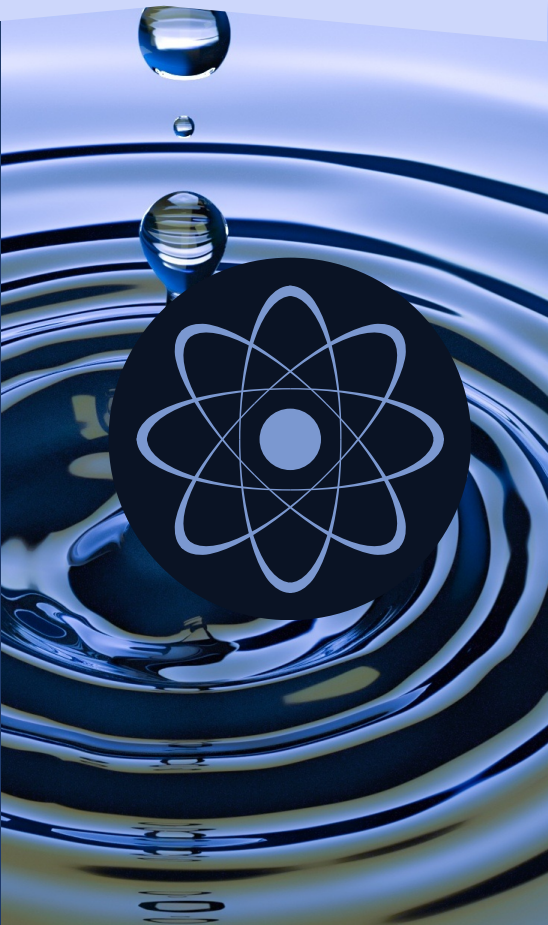

Pots moure't una vegada per ronda a qualsevol casella adjacent sense necessitat de resoldre repte i sense comptar com a acció



SEQÜÈNCIA DE JOC

1. **Realitzar fins a tres accions**
2. **Robar dues cartes de tresor:** pots tenir màxim 5 cartes a la mà
3. **Robar cartes d'inundació:** tantes com el nivell de l'aigua indiqui

ACCIONS

- **Moure:** adjacent (no en diagonal)
- **Apuntalar:** llosa on ets o adjacent
- **Lliurar una carta de tresor a un altre jugador:** si tots dos sou a la mateixa llosa
- **Recuperar un tresor:** 4 cartes coincidents (i del tresor que vols recuperar) i ets a la llosa corresponent

QUÍMIC



Pots traslladar-te a qualsevol casella una vegada per ronda sense necessitat de resoldre repte al cost d'una acció



SEQÜÈNCIA DE JOC

1. **Realitzar fins a tres accions**
2. **Robar dues cartes de tresor:** pots tenir màxim 5 cartes a la mà
3. **Robar cartes d'inundació:** tantes com el nivell de l'aigua indiqui

ACCIONS

- **Moure:** adjacent (no en diagonal)
- **Apuntalar:** llosa on ets o adjacent
- **Lliurar una carta de tresor a un altre jugador:** si tots dos sou a la mateixa llosa
- **Recuperar un tresor:** 4 cartes coincidents (i del tresor que vols recuperar) i ets a la llosa corresponent

ARQUITECTE

Pots apuntalar una vegada per ronda sense necessitat de resoldre repte al cost d'una acció (qualsevol casella)

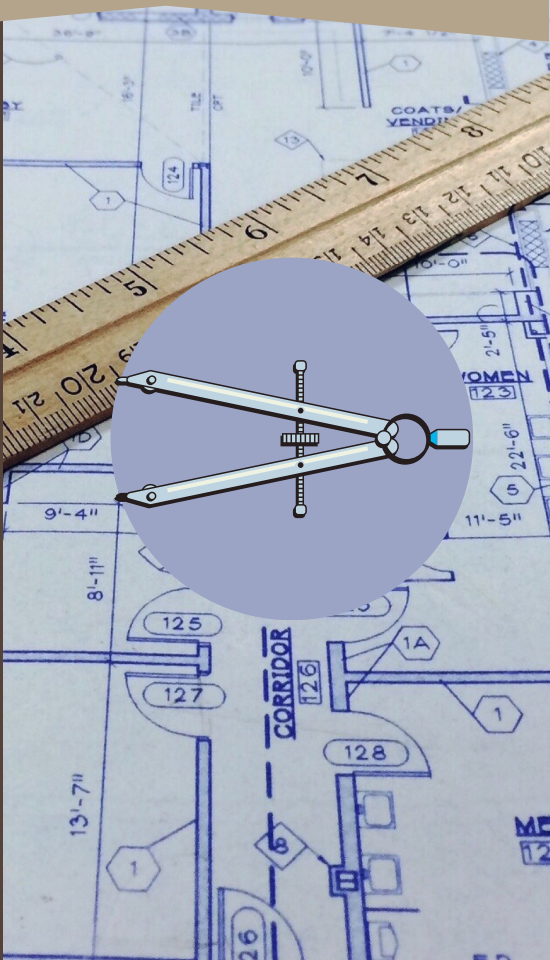

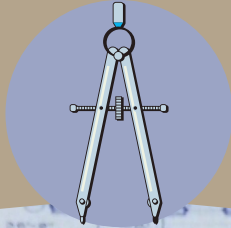

SEQÜÈNCIA DE JOC

1. **Realitzar fins a tres accions**
2. **Robar dues cartes de tresor:** pots tenir màxim 5 cartes a la mà
3. **Robar cartes d'inundació:** tantes com el nivell de l'aigua indiqui

ACCIONS

- **Moure:** adjacent (no en diagonal)
- **Apuntalar:** llosa on ets o adjacent
- **Lliurar una carta de tresor a un altre jugador:** si tots dos sou a la mateixa llosa
- **Recuperar un tresor:** 4 cartes coincidents (i del tresor que vols recuperar) i ets a la llosa corresponent

CIENTÍFIC MARÍ

Pots travessar una vegada per ronda una llosa adjacent inundada acabant el moviment en una llosa no inundada al cost d'una acció





SEQÜÈNCIA DE JOC

1. **Realitzar fins a tres accions**
2. **Robar dues cartes de tresor:** pots tenir màxim 5 cartes a la mà
3. **Robar cartes d'inundació:** tantes com el nivell de l'aigua indiqui

ACCIONS

- **Moure:** adjacent (no en diagonal)
- **Apuntalar:** llosa on ets o adjacent
- **Lliurar una carta de tresor a un altre jugador:** si tots dos sou a la mateixa llosa
- **Recuperar un tresor:** 4 cartes coincidents (i del tresor que vols recuperar) i ets a la llosa corresponent

ASTRONAUTA

Pots lliurar una carta de tresor per ronda a un jugador en
qualsevol lloc de l'illa al cost d'una acció





SEQÜÈNCIA DE JOC

1. **Realitzar fins a tres accions**
2. **Robar dues cartes de tresor:** pots tenir màxim 5 cartes a la mà
3. **Robar cartes d'inundació:** tantes com el nivell de l'aigua indiqui

ACCIONS

- **Moure:** adjacent (no en diagonal)
- **Apuntalar:** llosa on ets o adjacent
- **Lliurar una carta de tresor a un altre jugador:** si tots dos sou a la mateixa llosa
- **Recuperar un tresor:** 4 cartes coincidents (i del tresor que vols recuperar) i ets a la llosa corresponent

GEÒGRAF

Pots moure un jugador per ronda fins a dues llores
adjacents al cost d'una acció





SEQÜÈNCIA DE JOC

1. **Realitzar fins a tres accions**
2. **Robar dues cartes de tresor:** pots tenir màxim 5 cartes a la mà
3. **Robar cartes d'inundació:** tantes com el nivell de l'aigua indiqui

ACCIONS

- **Moure:** adjacent (no en diagonal)
- **Apuntalar:** llosa on ets o adjacent
- **Lliurar una carta de tresor a un altre jugador:** si tots dos sou a la mateixa llosa
- **Recuperar un tresor:** 4 cartes coincidents (i del tresor que vols recuperar) i ets a la llosa corresponent

REPTÉ TIPUS I

A top-down view of a light blue desk. In the center is a spiral-bound notebook with a cream-colored page. A blue ruler with red markings is placed horizontally above the notebook. A yellow pencil with a red eraser and a black band is positioned diagonally across the bottom right of the notebook. A white eraser is partially visible at the bottom right corner.

L'ILLA DE LES
CÒNIQUES

REPTES TIPUS I

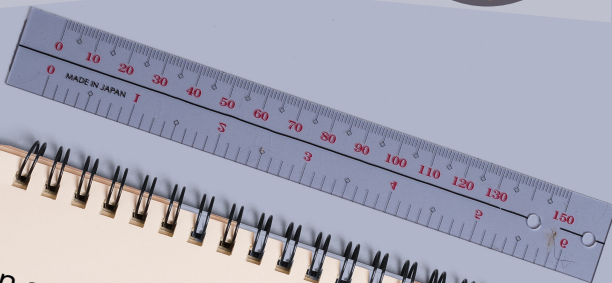
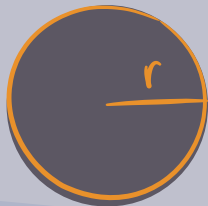

En aquesta carta es proposa un repte relacionat amb les còniques.

Nivell de dificultat: ★★★

Carta vinculada: carta d'inundació

Quins reptes ens podem trobar?

→ Problemes de trobar l'excentricitat, focus, eixos... de les còniques a través de les equacions donades

→ Problemes amb les còniques oposades (és a dir, eix major = y)

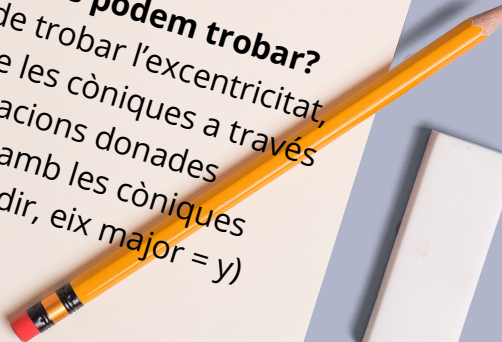

The image features three purple calculators arranged on a light pink background. One calculator is in the top-left corner, another is in the center, and a third is in the bottom-right corner. The calculators have a digital display at the top, a small secondary display below it, and a grid of buttons including numbers 0-9, mathematical operators, and memory functions. The text 'REPTTE TIPUS II' is written in a bold, black, sans-serif font across the top of the image.

REPTTE TIPUS II

L'ILLA DE LES
CÒNIQUES

REPTES TIPUS II

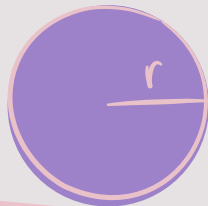

En aquesta carta es proposa un repte relacionat amb les còniques.

Nivell de dificultat: ★★

Carta vinculada: ascens en helicòpter ✓

Quins reptes ens podem trobar?

→ Problemes de dibuixar les còniques fent una taula de valors

→ Problemes de dibuixar les còniques fent una taula de dades



REPTE TIPUS III

L'ILLA DE LES
CÒNIQUES

REPTA TIPUS III



En aquesta carta es proposa un repte relacionat amb les còniques.

Nivell de dificultat: ★

Carta vinculada: sac de sorra

Quins reptes ens podem trobar?

→ Problemes de trobar les equacions amb dades donades

→ Problemes de trobar les dades demanades amb les equacions donades